



Serie 300

XZU 817



TOTAL SUPPORT
HINO



*FOTO REFERENCIAL

*Imágenes referenciales. Hino Chile se reserva el derecho de hacer cambios o modificaciones en las especificaciones de sus modelos sin previo aviso. Para más información consulta con un ejecutivo Difor o en www.difor.cl

Difor

www.difor.cl
f @difor @difor_chile

MOTOR

Marca / Modelo	HINO N04C-WM
Tipo	4 Cilindros en línea turbo diesel
Inyección	Inyección directa Common Rail con compensador de altura
Sistema emisiones	EURO 5
Potencia	165 HP / 2.500 RPM
Torque	464 NM / 1.400-2.500 RPM
Cilindrada	4.009 c.c.
Alternador	24V , 80 Amp
Batería	12V x2 / 60 Ah

TRANSMISIÓN

Caja de cambios	RE61
Embrague	Disco seco 325 mm autoajustable
Marchas	6+R, con overdrive
Relación de Marchas	1° 6.370 / 2° 3.870 / 3° 1.913 / 4° 1.461 / 5° 1.000 / 6° 0.703 / R 5.926
Reducción eje trasero	5.125:1
Habilitación para PTO	SI

EQUIPAMIENTO

Cabina	Simple abatible
Personas en cabina	3
Llantas	17.5"
Neumáticos delanteros	215/75R17.5
Neumáticos traseros	215/75R17.5
Dirección	Asistida Hidráulicamente
Estanque combustible	150 Lt.
Control crucero	
Neblieros LED	
Tacómetro	
Computador a bordo	
Volante regulable en altura y profundidad	
Alzavidrios eléctricos	
Cierre centralizado	
Aire acondicionado	
Radio AM/FM - AUX / USB / BT	
Easy Start	Asistente de subida

SEGURIDAD

Airbag conductor y acompañante
Cabina certificada ECE R-29
Barra de refuerzo puertas laterales
Cinturones de seguridad de 3 puntas
Volante deformable
Alarma de retroceso
ABS + EBD

DIMENSIONES CHASIS

Distancia entre Ejes	3.870 mm
Largo Total	6.740 mm
Ancho Total	1.995 mm
Alto cabina	2.215 mm
Largo Chasis	5.070 mm
Voladizo delantero	1.115 mm
Voladizo trasero	1.755 mm

PESO CHASIS

Sin carrocería	
Eje delantero	1.655 KG
Eje trasero	905 KG
Total	2.570 KG
Peso Admisible	
Peso Bruto Vehicular (PBV)	7.500 KG
Capacidad eje delantero	3.100 KG
Capacidad eje trasero	5.500 KG
Capacidad de carga total	4.930 KG



EJES

Tipo	
Eje delantero	Elliot invertido Sección tipo "I"
Eje trasero	Eje motriz flotante de reducción simple con engranaje hipoidal

SUSPENSIÓN

Suspensión Delantera	Paquete de resortes semielípticos con amortiguadores hidráulicos telescópicos y barra estabilizadora
Suspensión Trasera	Paquete de resortes semielípticos con amortiguadores de doble efecto y barra estabilizadora

PERFORMANCE

Velocidad máxima	126 Km/hr
Pendiente superable con 7.5	55.4%
Radio de giro	7.6 mts

CURVA DE POTENCIA Y TORQUE

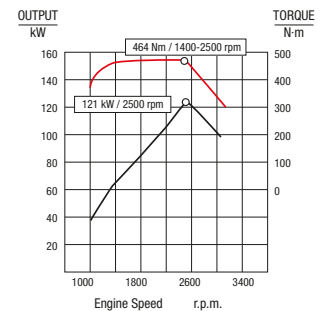

FRENOS

Servicio	Frenos de tambor delanteros y trasero de accionamiento hidráulico y sistema antibloqueo ABS
Estacionamiento	De accionamiento en cardán
De Motor	Comando electroneumático a los gases de escape

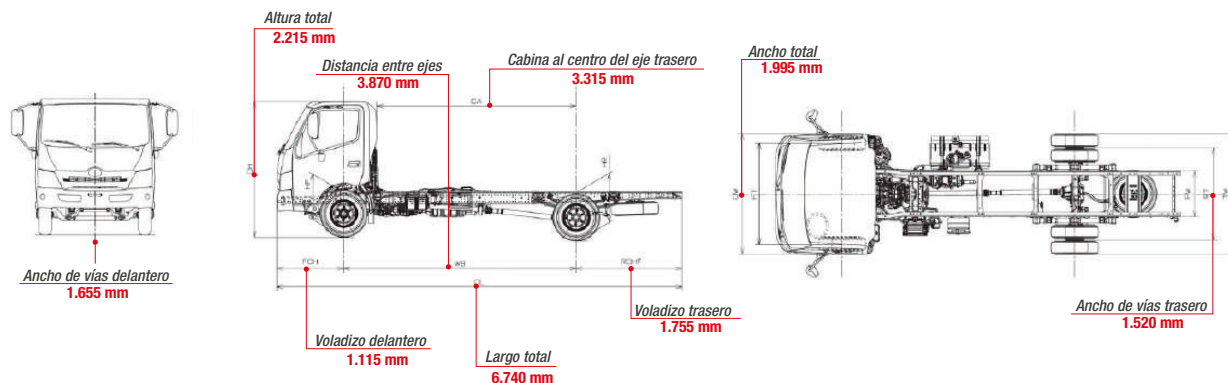

*Imágenes referenciales. Hino Chile se reserva el derecho de hacer cambios o modificaciones en las especificaciones de sus modelos sin previo aviso. Para más información consulta con un ejecutivo Difor o en www.difor.cl